

# PRAVIDLÁ

## pre celoštátnu hru PLAMENĚ

Dobrovoľná požiarna ochrana Slovenskej republiky (ďalej len DPO SR) vydáva pre celoročnú systematickú a všestrannú činnosť kolektívov mladých hasičov tieto záväzné pravidlá pre hru Plameň.

Cieľom hry je rozvíjať vedomosti, praktické zručnosti a získavať návyky v jednotlivých oblastiach činnosti s dôrazom na oblasť ochrany pred požiarmi. Vyhlasovateľom všetkých súťaží hry Plameň je DPO SR.

### Podmienky účasti

Hry sa môže zúčastniť kolektív mladých hasičov, ktorý musí byť 10-členný, bez rozdielu pohlavia, vo veku 8 – 15 rokov. Vek súťažiacich sa počíta a overuje v deň konania súťaže, pričom súťažiaci nesmie dovrieť 16 rokov. Kolektív súťaží vo všetkých disciplínach hry podľa týchto pravidiel.

### Kategórie a veková hranica

Chlapci 8 - 15 rokov

Dievčatá 8 - 15 rokov

### Tabuľka výhodových bodov podľa veku súťažiacich

Vek kolektívu	Súčet vekov	Výhodové body	
		Chlapci	Dievčatá
<b>8 ročný</b>	80 – 89	- 28	- 28
<b>9 ročný</b>	90 - 99	- 24	- 24
<b>10 ročný</b>	100 – 109	- 20	- 20
<b>11 ročný</b>	110 – 119	- 16	- 16
<b>12 ročný</b>	120 – 129	- 12	- 12
<b>13 ročný</b>	130 – 139	- 8	- 8
<b>14 ročný</b>	140 – 149	- 4	- 4
<b>15 ročný</b>	150	- 0	- 0

Upozornenie – Výhodové body za vek sa odpočítavajú 1-krát z celkového dosiahnutého výsledku pre 10-členný kolektív.

Súťažiteľ môžu aj zmiešané kolektívy, avšak štartujú v kategórii chlapcov. Kolektív sa skladá z veliteľa, 8 členov a náhradníka (t.j. 10 členov). O zaradení náhradníka do jednotlivých disciplín rozhodne vedúci kolektívu.

### Organizácia hry - termíny

Ročníkom hry sa rozumie obdobie od 1.januára do 31. decembra príslušného roku. Spôsob prihlásenia kolektívov určia príslušné štáby hry.

### Okresné kolá, Územné kolá

Uskutočnia sa v priebehu roka, do termínu konania vyšších kôl v nasledujúcich disciplínach:

- požiarny útok CTIF,
- štafetový beh na 400 metrov s prekážkami,
- požiarny útok s vodou,
- teória.

Okresné a územné kolá zabezpečujú Okresné výbory Dobrovoľnej požiarnej ochrany, Územné výbory Dobrovoľnej požiarnej ochrany (ďalej len OV DPO, ÚzV DPO). Počet disciplín,

spôsob uskutočnenia a hodnotenia môže komisia mládeže OV DPO, ÚzV DPO upraviť podľa vlastných podmienok. O týchto úpravách sú prihlásené kolektívy informované pred začatím ročníka prostredníctvom organizačného zabezpečenia.

## **Vyššie kolá**

Pod týmto pojmom rozumieme kolo krajské a celoštátne. Zúčastnia sa ich víťazné kolektívy z okresných, resp. územných kôl hodnotené v disciplínach požiarneho útoku CTIF a štafeta na 400 m cez prekážky v zložení 10 súťažiacich, 1 vedúci mladých hasičov (ďalej len vedúci) a 1 vodič.

V krajských kolách (ďalej len KK) sú súťažiaci kolektívy hodnotené v disciplínach:

- požiarneho útoku CTIF,
- štafetový beh na 400 metrov s prekážkami.

Požiarneho útoku s vodou je samostatne hodnotená disciplína príslušným KV DPO .

V celoštátnom kole sa súťaží v nasledujúcich disciplínach:

- požiarneho útoku CTIF,
- štafetový beh na 400 metrov s prekážkami.

Organizátorom vyšších kôl je DPO SR prostredníctvom Republikovej komisie mládeže DPO (ďalej len RKM DPO), v spolupráci s poriadateľským OV DPO resp. ÚzV DPO a Krajským výborom DPO (ďalej len KV DPO). O termínoch a podmienkach sú príslušné KV DPO informované prostredníctvom organizačného zabezpečenia krajských kôl (ďalej len KK) na príslušný rok. RKM DPO deleguje na KK hlavného rozhodcu. O termínoch a podmienkach sú OV DPO resp. ÚzV DPO informované prostredníctvom organizačného zabezpečenia vydaného príslušným KV DPO.

## **Pokyny k uskutočneniu všetkých kôl hry Plameň**

### **Štáby**

Za prípravu a priebeh každého kola hry zodpovedá príslušný štáb kola súťaže. Štáby schvaľujú zodpovedajúce orgány DPO. Štáb musí riešiť prípadné problémy bezodkladne, v súlade s pravidlami hry.

### **Povinnosti účastníkov**

Vedúci kolektívu a členovia kolektívov mladých hasičov sú povinní plniť pokyny organizačného štábu. V prípade porušenia disciplíny môže byť kolektív vylúčený zo súťaže. Kolektív súťaží v rovnošate alebo v jednotnom športovom oblečení, ktoré zakrýva kolena a lakty. Kolektív privádza na každú disciplínu jeho veliteľ. Na štarte podá rozhodcovi hlásenie: "Pán rozhodca, veliteľ družstva Tomáš Novák, družstvo z ..... nastúpilo k plneniu disciplíny". Pri všetkých disciplínach sa podáva hlásenie na štarte a po skončení: "Pán rozhodca, veliteľ družstva Tomáš Novák, družstvo z ..... ukončilo plnenie disciplíny". Pri všetkých súťažiach hry je zakázané používať obuv s klincami (kovové výstupky). Pri požiarnej útoke CTIF, požiarnej útoke s vodou a štafete na 400 metrov s prekážkami súťažiaci môžu použiť služobný (športový), bojový opasok. V prípade použitia opasku musí byť týmto vystrojený celý kolektív.

### **Protesty**

Protest proti porušeniu pravidiel a regulárnosti plnenia disciplín môže podať vedúci kolektív hlavnému rozhodcovi disciplíny písomne do desiatich minút po skončení pokusu. O proteste rozhodne veliteľ súťaže, hlavný rozhodca súťaže a hlavný rozhodca príslušnej disciplíny. Protest sa môže týkať iba hodnotenia vlastného kolektívu.

Protest proti celkovému hodnoteniu musí byť podaný veliteľovi súťaže do desiatich minút po zverejnení výsledkov. O proteste rozhodne veliteľ súťaže, hlavný rozhodca súťaže a náčelník

štábu súťaže s konečnou platnosťou. Ak bol protest podaný, nesmie byť výsledok súťaže vyhlásený do jeho plného vyriešenia a súťažiacim sa nesmú udeliť ceny.

### **Celkové hodnotenie - postup**

Celkové hodnotenie hry Plameň sa skladá zo súčtu bodov získaných za plnenie disciplín a výhodových bodov za vek (viď tabuľka). Výhodové body za vek sa prirátajú len k súčtu dosiahnutých bodov v súťažných disciplínach požiarny útok CTIF a štafeta na 400 metrov s prekážkami. Pri rovnosti súčtu bodov o poradí rozhoduje lepší výsledok v požiarnom útoku CTIF, ak ani v tomto prípade nie je o umiestnení rozhodnuté, berie sa do úvahy lepší čas v štafete na 400 s prekážkami. Na prvom mieste sa umiestni kolektív s najnižším súčtom bodov.

Súťažiaci kolektív, ktorého pokus v niektorej disciplíne bol hodnotený ako neplatný, sa v celkovom hodnotení zaradí pred súťažné kolektívy, ktoré k plneniu niektorej z disciplín nenastúpili. Takýto kolektív sa nemôže stať absolútnym víťazom ani postúpiť do vyššieho kola.

### **Postup**

Do vyšších kôl hry Plameň postupujú kolektívy chlapcov a dievčat. Pri odrieknutí víťazného kolektívu zúčastniť sa vyššieho kola, sa tohto zúčastní ďalší najlepšie umiestnený kolektív. Víťaz v celoštátnom kole hry Plameň má právo reprezentovať DPO SR na medzinárodnej súťaži CTIF mladých hasičov.

### **Štarty**

Veliteľ kolektívu umiestni každého súťažiaceho v jeho príslušnej dráhe. Ak sa súťažiaci pred odštartovaním pohne akoukoľvek časťou tela, považuje sa to za chybný štart. Vo všetkých disciplínach môže mať kolektív jeden chybný štart, pri ďalšom chybnom štarte sa kolektív v príslušnej disciplíne nehodnotí. Kolektív môže pokus opakovať, ak došlo k technickej poruche na prekážkach, alebo inom náradí, ktoré poskytol usporiadateľ. O použití jednotného alebo vlastného náradia rozhodne príslušný štáb kola v organizačných pokynoch. V prípade nedostatku na vlastnom náradí a výstroji sa pokus nemôže opakovať.

### **Finančné a materiálne zabezpečenie**

Okresné resp. územné kolá hradia a materiálne zabezpečujú organizátori zo svojho rozpočtu prideleného DPO SR. Na organizovanie týchto kôl je možné použiť prostriedky od iných organizácií a sponzorov. Vyššie kolá hradí zo svojho rozpočtu DPO SR. Súťaže mladých hasičov sa po materiálno-technickej stránke zabezpečujú v spolupráci s príslušnými OV DPO resp. ÚzV DPO v mieste konania. Náklady spojené s dopravou kolektívov mladých hasičov na vyššie kolá hry Plameň hradí vysielajúca organizácia.

### **Zodpovednosť, bezpečnostné opatrenia, poistenie účastníkov**

Vedúci kolektívu mladých hasičov počas celoročnej činnosti (tréningy, schôdzky, výlety a ďalšie podujatia) plne zodpovedá za disciplínu a bezpečnosť kolektívu, za kompletne odovzdanie predpísanej dokumentácie a bezpečnosť celej delegácie.

Organizátori súťaží mladých hasičov sú povinní pripraviť materiálno-technické zabezpečenie všetkých súťažných disciplín podľa pravidiel hry, rešpektovať požiadavky bezpečnosti práce a zabezpečiť primerané zdravotno-hygienické podmienky.

Pri každom podujatí v rámci celoročnej činnosti sú účastníci poistení na základe poisťnej zmluvy, uzatvorenej DPO SR.

### **Námety na celoročnú činnosť**

Ak má byť úspešne splnený výchovný cieľ práce s deťmi v ochrane pred požiarmi je neoddeliteľnou súčasťou hry organizovanie celoročnej činnosti zameranej na všestranný rozvoj osobnosti. Preto je neoddeliteľnou súčasťou hry organizovanie celoročnej činnosti. Každý kolektív a OV DPO resp. ÚzV DPO si vyberie z ponúkaných námetov.

## I. OKRUH

Uskutočniť výlety, besedy, letné tábory, navštíviť výstavy, múzea.

## II. OKRUH

Realizovať brigádnicú činnosť na zlepšenie životného prostredia, údržbu výstroja, výzbroje, hasičskej zbrojnice, zber druhotných surovín, liečivých rastlín, starostlivosť o prestárlych a invalidných občanov.

## III. OKRUH

Realizovať turistické a športové súťaže, získať odznaky odbornosti a výkonnostné triedy mladých hasičov.

## IV. OKRUH

Pripraviť a realizovať kultúrny program (na Výročnú členskú schôdzu DHZ a Deň hasičov), zhotoviť nástenky s tematikou ochrany pred požiarmi, zapojiť sa do súťaže v slohovom a výtvarnom prejave s tematikou ochrany pred požiarmi a zoznámiť sa s históriou dobrovoľného hasičského zboru v obci.

## **KULTÚRNY PROGRAM**

V rámci námetov na celoročnú činnosť sa odporúča pripraviť kultúrny program a predviesť ho na výročnej členskej schôdzi DHZ alebo pri inej vhodnej príležitosti. V jednotlivých kolách hry môže byť podľa rozhodnutia štábu aj prehliadka kultúrnych programov. Najlepšie programy, výtvarné a slohové práce s tematikou ochrany pred požiarmi sa oceňujú zvláštnou cenou. Hodnotia sa však zásadne mimo disciplíny príslušného kola súťaže.

## **KRONIKA**

Celoročnú činnosť kolektívu mladých hasičov zaznamenávať do kroniky. Kronika sa bude hodnotiť mimo disciplín príslušného kola súťaže.

## **POPIS DISCIPLÍN**

### **T e ó r i a**

Na príslušný rok bude určených desať otázok z oblasti:

- a) organizácia a história ochrany pred požiarmi,
- b) technicko-taktická príprava,
- c) preventívno-výchovná činnosť.

Okruh otázok vypracujú príslušné komisie mládeže OV DPO resp. ÚzV DPO.

Plnenia disciplíny sa zúčastňuje desať členov. Každý člen odpovedá formou ústneho testu na jednu otázku z každej uvedenej oblasti. Otázka je spracovaná tak, že na kartičke, ktorú si pretekár vyžrebuje, sú uvedené tri odpovede. Jedna z odpovedí je správna. Úlohou súťažiacieho je určiť správnu odpoveď.

### **Hodnotenie**

Za každú nesprávnu odpoveď dostane kolektív jeden trestný bod. Jeden trestný bod je jedna trestná sekunda.

## **Požiarny útok CTIF**

Počet súťažných dráh pre požiarny útok CTIF určí štáb. Dĺžka dráhy je 75 metrov a šírka 5 metrov. Nástupná plocha pred štartovou čiarou musí byť 10 metrov. Súťažná dráha môže byť trávnatá, škvárová a pod.

### **Prvý úsek dráhy** (od štartu až k značke 60 metrov)

V tomto úseku sa nachádzajú štyri prekážky, ktoré sú postavené v strede dráhy kolmo v smere behu (vodná priekopa a bariéra) a v smere behu tunel a lávka.

*a) Vodná priekopa*

1,6 metra dlhá a 2 metre široká – (zo stredom na značke 6 metrov),

*b) Bariéra*

0,7 metra vysoká a 2 metre široká (na značke 15 metrov),

*c) Tunel*

6 metrov dlhý, 0,6 metra široký a 0,8 metra vysoký, vrchná časť je upevnená voľne (zo stredom na značke 25 metrov),

*d) Lávka*

2 metre dlhá, 0,35 metra nad povrchom zeme (horná hrana), 0,2 metra široká (zo stredom na značke 35 metrov).

V strede štartovej čiary je umiestnená, na pevno inštalovaná, spojka C maximálne do výšky 40 centimetrov. Vľavo polospojками v smere útoku sú rovnomerne postavené štyri zvinuté hadice C 52 o dĺžke 10 metrov, v rozpätí 1 meter vľavo od pevne nainštalovanej spojky C, pričom minimálna medzera medzi hadicami je na šírku jednej hadice C.

**Druhý úsek dráhy** (značka 60 až 65 metrov)

Dva kusy ručných prenosných striekačiek (ďalej RPS) s obsahom 10 (desať) litrov vody sú postavené na značke 60 metrov vždy na ľavej a pravej strane súťažnej dráhy. Hadica D pri RPS je dlhá 3 metre a prúdnicou s výstrekovým otvorom maximálne Ø 4 milimetre. Hadica je zvinutá v kotúči a umiestnená v držiaku RPS. Prúdnicou je položená na veko RPS v smere útoku. Nástreková stena má otvor o priemere 10 centimetrov a je postavená na značke 65 metrov. Hranica striekania sa vyznačuje 2 metre pred nástrekovou stenou pevne umiestnenou farebnou latkou, vápnom, hadicou, stuhou a pod. Na zadnej strane nástrekovej steny je namontovaná odmerná nádoba (obsah cca 8 litrov). Prostredníctvom impulzu (plavákový ventil) sa prejaví akusticky (húkačka) a opticky (svetlo) signál. V nižších kolách môže byť nástreková stena nahradená podstavcom s plechovkou.

Nádoba s obsahom 10 litrov vody (vedro) je umiestnená vždy pri každej RPS na pravej a ľavej strane súťažnej dráhy na hranici ohraničenia dráhy z vnútornej strany.

**Tretí úsek dráhy** (značka 65 až 70 metrov)

Stojan s vymeniteľnými obrazmi uzlov, ktoré znázorňujú:

- lodnú slučku,
- úväz na prúdnicu,
- tesársky uzol,
- plochá spojka (krížový uzol).

Na stojane visia štyri laná, z toho musia byť tri špirálovo spletené, s priemerom 8 – 10 mm, dva metre dlhé, jedno - záchranné lano vo vrecúšku - slúži k tomu, aby sa vykonal celý úväz na prúdnicu. Pred ním je odložená hadica C s prúdnicou (napojená na jeden koniec hadice). Tieto štyri miesta sú v obrazoch označené číslicami 6, 7, 8 a 9. Obrazy musia byť otočné alebo vymeniteľné.

Výška uzlového stojana je jeden meter, šírka dva metre a je postavený pri značke 70 metrov pri pravej strane súťažnej dráhy. Stojan s ôsmimi vyobrazeniami technických prostriedkov na štyroch tabuliach, ktoré sú otočné alebo vymeniteľné (jedna tabuľa - dva obrazy). Stojan je postavený pri značke 70 metrov na ľavej strane súťažnej dráhy.

V nižších kolách možno použiť improvizovaný stojan (stôl, stoličky, doska a pod.).

Zobrazenie ukazuje: rozdeľovač, prúdnicu C, hadicu C, zberač, hadicový viazák, kľúč na spojky, prechod B/C (75/52) a sací kôš. Tieto technické prostriedky sú uložené vľavo pred stojanom na odloženej ploche o rozmeroch 50x200 cm. Nad ukladacou plochou pre technické prostriedky je označenie čísel 2, 3, 4 a 5.

**Štvrtý úsek dráhy** (značka 70 až 75 metrov)

Je to nástupná plocha kolektívu k ohláseniu ukončenia disciplíny.

## Vykonanie disciplíny

Na plnenie tejto disciplíny nastúpi kolektív v počte deväť členov s ochrannou prilbou. Na štartovú čiaru nastúpi v dvojrade k hláseniu (viď náčrt – nástupište). Členovia súťažného kolektívu sú označení číslami 1 až 9. Štartovné číslo 1 je biele a nosí ho veliteľ. Čísla 2 až 5 majú červenú farbu a čísla 6 až 9 majú žltú farbu. Členovia kolektívu nosia tie čísla, ktoré im prideli veliteľ. Veliteľ privedie svoj kolektív do priestoru nástupišťa a rozhodcovi č. 1 podá hlásenie o príchode k plneniu disciplíny. Na pokyn rozhodcu nasleduje príprava náradia (RPS a hadíc). Kolektív nastúpi v dvojrade a po hlásení veliteľa "Kolektív mladých hasičov je pripravený k plneniu disciplíny" hlavný rozhodca dá povel "Vykonajte". Potom veliteľ kolektívu vydá povel "Vpravo vbok" a kolektív stojí čelom k štartovej čiare v dvojstupe. Veliteľ vydá povel "Vpred" alebo "K útoku", nasleduje hvizd píšťalkou k štartu.

Po signále k štartu prekonáva veliteľ prekážky ako prvý, až ku značke 65 metrov. To znamená, až na vyznačené miesto medzi nástrekové steny. Z tohto miesta pozoruje ako prvá skupina strieka vodu z RPS cez otvor do nádoby, ktorá je umiestnená za nástrekovou stenou. Veliteľ opustí svoje miesto po nastriekaní čísiel 2 a 3. Súťažiaci s číslom 2 až 5 prekonajú prekážky prvého úseku dráhy k pripraveným RPS na druhom úseku dráhy.

Súťažiaci s číslami 6 až 9 rozkladajú hadice na prekážkach, resp. cez prekážky v prvom úseku dráhy. Začína súťažiaci s číslom 6. Zoberie jednu zo štyroch položených hadíc C, rozvinie ju a jednu polospojku napojí k napevno inštalovanej spojke C, ktorá je umiestnená na štartovnej čiare. Súťažiaci s číslom 7 zoberie zvinutú hadicu C, prevezme od súťažiaceho s číslom 6 druhú polospojku rozvinutej hadice a rozloží ju cez vodnú priekopu smerom k značke 60 metrov. Pri tom je treba dbať na to, aby vodná priekopa bola riadne prekonaná. Po rozvinutí svojej hadice odovzdá druhú polospojku súťažiacemu s č. 8, hadice spojí a beží k značke 60 metrov. Súťažiaci s číslom 8 zoberie taktiež jednu hadicu C, prekoná vodnú priekopu, beží k rozvinutej hadici čísla 7, zoberie spojku C, hadicu rozloží, pritom ju pretiahne pod bariéru a sám prekoná s dvojito zvinutou hadicou C bariéru. Hadica nesmie byť cez bariéru prehodená. Po prekonaní bariéry zoberie polospojku hadice, rozloží ju, rozvinie prinesenú hadicu jednu polospojku odovzdá č. 9 a obidve hadice spojí. Súťažiaci s číslom 9 sa vyzbrojí jednou hadicou C, prekoná prekážky a beží k rozvinutej hadici súťažiaceho s číslom 8. Tam zoberie polospojku, hadicu rozloží cez tunel - v smere útoku, k značke 60 metrov. Na konci rozloženej hadice rozvinie svoju prinesenú hadicu, jednu polospojku podá č. 6 a obidve hadice spojí. Súťažiaci s číslom 6 po napojení prvej hadice na pevnú polospojku prekoná v určenom poradí prekážky až k rozloženej hadici súťažiaceho s číslom 9, kde zoberie polospojku hadice a rozloží ju vpravo od lávky, ktorú prekoná a pokračuje v plnení disciplíny k značke 60 metrov.

Nie je chybou, ak spoja polospojky hadíc vždy dvaja súťažiaci spoločne v tomto poradí: 7/8, 8/9, 9/6. Nie je tiež chybou, ak hadica pred roztvorením vypadne z kotúča (rozsype sa). Súťažiaci vyrovnáva iba tú hadicu, ktorú rozkladá. Všetci štyria súťažiaci musia správne prekonať prekážky. Súťažiaci si musia polospojky podávať, nie hádzať. Taktiež nie je chybou, ak si súťažiaci vezme polospojku odloženú na súťažnej dráhe.

Súťažiaci s číslami 2 a 3, po prekonaní prvého úseku dráhy, pribehnú k RPS, ktorá je umiestnená na ľavom okraji súťažnej dráhy. Súťažiaci s číslom 2 zoberie prúdnicu, rozloží hadicu D a postúpi až k vyznačenej hranici striekania, pričom sa tejto nesmie dotknúť žiadnou časťou tela. Súťažiaci s číslom 3 uvedie RPS do chodu a číslo 2 sa snaží otvorom nastriekať do nástrekovej steny päť litrov vody. Akustický a optický signál ukáže, kedy je úloha splnená. Pokiaľ by nebolo možné úlohu splniť s obsahom vody v RPS (10 litrov), musí byť RPS doplnená súťažiacim s číslom 3 z vedľa postavenej nádoby s vodou (vedro). To isté ako súťažiaci s číslami 2 a 3, majú za úlohu vykonať súťažiaci s číslami 4 a 5, ale s RPS, ktorá je umiestnená na pravom okraji súťažnej dráhy.

Rozhodca č. 5 pri technických prostriedkoch má možnosť zmeniť na stojane vždy štyri z ôsmich vyobrazení. Pred začatím plnenia disciplíny musí dať hlavnému rozhodcovi rukou

znamenie o vykonanej zmene. Súťažiaci s číslami 2 až 5, po naplnení terčov, bežia k svojmu stojanu a vždy pri svojom čísle odložia správny technický prostriedok k určenému vyobrazeniu. Tieto technické prostriedky sú uložené na odkladacej ploche (podložke) o rozmeroch 2 x 0,5 x 0,03 metre, ktorá sa nachádza na ľavej strane pred stojanom vo vnútri dráhy. Po splnení tejto úlohy súťažiaci prebehnú za značku 70 metrov a zoradujú sa v priestore dráhy k ohláseniu ukončenia disciplíny.

Rozhodca pri uzlovom stojane má možnosť pred začatím plnenia disciplíny zmeniť tri obrazy uzlov. Krátko pred štartom dá hlavnému rozhodcovi rukou znamenie, že už nedôjde k ďalším zmenám (po tomto znamení nesmie byť urobená ďalšia zmena). Obraz uzla - úväz na prúdnicu – viaže len súťažiaci číslo 7. Nezáleží na tom, na ktorú stranu je slučka otočená. Uzol je funkčný vtedy, ak na konci prúdnice je okolo hubice stočená slučka, ktorá sa viaže pre udržanie zvislej polohy prúdnice pri jej vyťahovaní lanom.

Po rozvinutí hadicového vedenia súťažiaci s číslami 6 až 9 sa premiestňujú na značku 70 metrov k uzlovému stojanu. Pri svojom čísle majú súťažiaci obraz uzla, ktorý musia uviazať. Každý viaže jeden uzol. Po splnení tejto úlohy sa súťažiaci zoradia v priestore k ohláseniu ukončenia disciplíny (štvrtý úsek dráhy).

Keď sú splnené všetky úlohy, kolektív, vrátane veliteľa, nastupuje do priestoru dráhy k ohláseniu ukončenia disciplíny. Až keď družstvo nastúpi do dvojradu, dá veliteľ hlavnému rozhodcovi zdvihnutím pravej ruky znamenie, že kolektív splnil všetky úlohy a nastúpil v plnom počte. Rozhodcovia zastavia stopky. Po skončení disciplíny hlási veliteľ kolektívu rozhodcovi disciplíny, že kolektív ukončil plnenie disciplíny.

### **Stratové body:**

- a) za nesprávne prekonanie prekážok za každý prípad - za každého súťažiaceho ..... 10 bodov,
- b) za celé pretočenie hadice (dva polobraty) za každý prípad (každá hadica sa posudzuje samostatne) ..... 5 bodov,
- c) za rozpojenie spojky alebo zapojenie na jeden ozub za každý prípad ..... 20 bodov,
- d) za nesprávne rozloženie hadice alebo nesprávne polozenie hadíc pri prekážkach za každý prípad ..... 10 bodov,
- e) za zabudnuté alebo stratené náradie a výstroj za každý prípad ..... 5 bodov,
- f) za nesprávne zaradenie technických prostriedkov pri stojane za každý prípad ..... 10 bodov,
- g) za nesprávne uviazaný uzol za každý prípad ..... 10 bodov,
- i) za nesprávnu prácu za každý prípad ..... 5 bodov.

Ako nesprávna práca je hodnotená činnosť súťažiacich, ktorá nie je vykonaná tak, ako je v týchto pravidlách popísaná. Výnimku tvoria chyby, ktoré podliehajú hore uvedenému hodnoteniu. Ak vykonajú súťažiaci chyby, ktorá príslušnú činnosť nemá vo svojej náplni a tieto sú odstránené, hodnotí sa to ako nesprávna práca. Ak súťažiaci spojí rozpojené hadice a táto činnosť mu neprináleží, nastáva chyba podľa písm. c). Predčasné znamenie veliteľa družstva rukou na konci disciplíny sa hodnotí tiež ako nesprávna práca. Opustenie dráhy obidvomi nohami súťažiacim sa hodnotí taktiež ako nesprávna práca.

## **Štafetový beh na 400 m s prekážkami**

### **Bežecká dráha, štafeta, postavenie prekážok**

1. Dĺžka dráhy štafetového behu je 400 metrov. Rozdelená je do deviatich úsekov. Na bežeckej dráhe je vyznačená štartovná a cieľová čiara. Šírka bežeckej dráhy musí byť najmenej 1,2 metra.
2. Ako štafeta slúži prúdnicu C bez uzáveru.
3. Rozmiestnenie prekážok:

#### Prvý úsek

Pri značke 20 metrov je postavená 2 metre vysoká a 1,2 metra široká rebríková stena so štyrmi priečkami. Na ľavej strane v smere behu, na konci rebríkovej steny leží prúdnicca C bez uzáveru.

#### Druhý úsek

Pri značke 40 metrov sú v kotúčoch umiestnené 2 hadice C-52, 10 m dlhé polospojками proti sebe.

#### Tretí úsek

Pri značke 70 metrov stojí v strede dráhy zvinutá hadica C. Päť metrov za hadicou C, v smere preteku sa nachádza jedna 3 cm vysoká pevná drevená podložka s rozmermi 80x80 cm, ktorá slúži k odloženiu hadice C.

#### Štvrtý úsek

Pri značke 125 metrov je umiestnený nastojato sací kôš so závitmi nahor a ventilové lanko (v kĺbku alebo na vidlici). Kôš od karabíny lanka je vzdialený 10 cm.

#### Piaty úsek

Pri značke 175 metrov sú 2 stojany, na ktorých vo výške 80 cm je voľne položená latka. Stojany sú od seba vzdialené 1,2 metra.

#### Šiesty úsek

Pri značke 225 metrov je postavená ľahkoatletická prekážka vysoká 60 cm, 1,2 m široká.

#### Siedmy úsek

Pri značke 275 metrov je postavený jeden prázdny obal 6 kg práškoveho prenosného hasiaceho prístroja (ďalej PHP). Vo vzdialenosti 5 metrov od PHP v smere preteku sa nachádza 3 cm vysoká pevná drevená podložka s rozmermi 80x80 cm, ktorá slúži k postaveniu PHP.

#### Ôsmy úsek

Pri značke 325 metrov je umiestnený rozdeľovač a hadica B-75, 10 m dlhá v kotúči, polospojками proti sebe, môže byť ležmo.

#### Deviaty úsek

Pri značke 385 metrov sú postavené dve 10 metrové hadice C (polospojky v smere behu). Vpravo od nich je postavený v smere preteku rozdeľovač.

4. Každý z deväťčlenného kolektívu musí splniť predpísanú úlohu, resp. prekonať prekážku, nachádzajúcu sa na jeho úseku. Veliteľ kolektívu určí členov na jednotlivé úseky štafetového behu. Toto určenie nemusí byť zhodné s určením členov kolektívu v iných disciplínach.

5. Rozostavenie súťažiacich:

Č. 1 sa postaví pred štartovnú čiaru.

Č. 2 sa postaví pri značke 25 metrov.

Č. 3 sa postaví pri značke 50 metrov.

Č. 4 sa postaví pri značke 100 metrov.

Č. 5 sa postaví pri značke 150 metrov.

Č. 6 sa postaví pri značke 200 metrov.

Č. 7 sa postaví pri značke 250 metrov.

Č. 8 sa postaví pri značke 300 metrov.

Č. 9 sa postaví pri značke 350 metrov.

Odobzdávanie štafety začína vždy pri príslušnej odobzdávacej značke (nie pred touto značkou). Nie je chybou, ak preberajúci pri odobzdávke štafety vybehne už pred priamou odobzdávkou. Súťažiaci po odobzdaní štafety si počína tak, aby neprekážal súťažiacemu v susednej dráhe.

6. Súťažiaci s číslom 1 štartuje na pokyn štartéra bez štafety. V nasledujúcich úsekoch dráhy vybiehajú súťažiaci už bez ďalších pokynov pred odobzdávkou. Na jednotlivých úsekoch môže súťažiaci niesť štafetu ľubovoľným spôsobom, s výnimkou prenášania v ústach. Prekážky musia byť prekonané so štafetou, okrem prvého úseku.



## 7. Vykonalenie disciplíny. Štafetový beh sa plní nasledovne:

### 1. úsek

Na pokyn štartéra vybieha súťažiaci s číslom 1. Pri značke 20 metrov prekoná rebríkovú stenu, pričom sa musí rukami chytiť tretej a štvrtej priečky a nohami šliapnúť na prvú a druhú priečku. Platí to i pre zostup. Na ľavom konci rebríkovej steny, v smere preteku, je položená prúdnicca C - štafeta, ktorú súťažiaci zdvihne a po prebehnutí svojho úseku štafetu odovzdá súťažiacemu s číslom 2.

### 2. úsek

Súťažiaci s číslom 2 preberie štafetu od súťažiaceho s číslom 1. Dobehe k dvom zvinutým hadiciam C, ktoré sú umiestnené 40 metrov od štartu a spojí ich (hadice musia byť spojené na dva ozuby). Po splnení úlohy a prebehnutí svojho úseku odovzdá štafetu súťažiacemu s číslom 3.

### 3. úsek

Súťažiaci s číslom 3 preberie štafetu od súťažiaceho s číslom 2. Pri značke 70 m zoberie postavenú zvinutú hadicu C a odloží ju na podložku vzdialenú 5 m. Hadica nesmie presahovať podložku. Po splnení úkonu súťažiaci s číslom 3 odovzdá štafetu súťažiacemu s číslom 4.

### 4. úsek

Súťažiaci s číslom 4 preberie štafetu od súťažiaceho s číslom 3. Dobehe k saciemu košu položenému stojato závitmi nahor a ventilovému lanku, ktoré sú umiestnené 125 m od štartu. Karabínu na ventilovom lanku pripojí na oko spätnej klapky. Po splnení úlohy a prebehnutí svojho úseku odovzdá štafetu súťažiacemu s číslom 5.

### 5. úsek

Súťažiaci s číslom 5 preberie štafetu od súťažiaceho s číslom 4. Musí podbehnúť pod latkou bez toho, aby ju zhodil. Ak latka spadne, súťažiaci ju môže položiť späť na stojany a latku znovu podbehnúť pričom nesmie opustiť dráhu. Súťažiaci s číslom 5 po splnení úkonu a prebehnutí úseku odovzdá štafetu súťažiacemu s číslom 6.

### 6. úsek

Súťažiaci s číslom 6 preberie štafetu od súťažiaceho s číslom 5 a prekoná ľahkoatletickú prekážku. Ak prekážku zhodí, má ju možnosť postaviť na vyznačené miesto a znovu ju prekonať pričom nesmie opustiť svoju dráhu. Súťažiaci s číslom 6 po splnení úkonu a prebehnutí úseku odovzdá štafetu súťažiacemu s číslom 7.

### 7. úsek

Súťažiaci s číslom 7 preberie štafetu od súťažiaceho s číslom 6. Beží k PHP, prenesie ho k podložke, na ktorú ho postaví. Ak PHP spadne, môže ho skôr než odovzdá štafetu opäť postaviť. Súťažiaci s číslom 7 po splnení úkonu odovzdá štafetu súťažiacemu s číslom 8.

### 8. úsek

Súťažiaci s číslom 8 preberie štafetu od súťažiaceho s číslom 7. Dobehe k hadici B a k rozdeľovaču, ktoré sú umiestnené 325 m od štartu. Hadicu pripojí na rozdeľovač. Spojenie musí byť vykonané na oba ozuby. Rozdeľovač môže byť pri štafetovom behu otočený maximálne o 45° napravo alebo naľavo. Nesmie byť však otočený do protismeru behu súťažiaceho a musí stáť na podperách. Po splnení úlohy a prebehnutí svojho úseku odovzdá štafetu súťažiacemu s číslom 9.

### 9. úsek

Súťažiaci s číslom 9 preberie štafetu od súťažiaceho s číslom 8, dobehne k hadiciam C, spojí ich, pripojí k rozdeľovaču a s napojenou prúdnicou C - štafetou prebehne cieľom. Prúdnica C sa nesmie odpojiť. Poradie spájania hadíc a ich pripojenie k rozdeľovaču je ľubovoľné. Pripojenie hadíc a prúdnice musí byť vykonané na obidva ozuby.

8. Prúdnic C - štafeta sa môže odovzdávať len z ruky do ruky. Nesmie sa hádzať. Ak prúdnic pri preteku spadne, zdvihne ju ten súťažiaci, ktorému spadla. Ak prúdnic spadne pri vzájomnej odovzdávke (obaja sa prúdnic už dotýkali), môže ju zdvihnúť ktorýkoľvek súťažiaci z tejto dvojice.

9. Disciplína je ukončená vtedy, keď súťažiaci na 9. úseku prebehne cieľovou čiarou.

10. Na predpísané náradie môže súťažiaci siahnúť a prekonávať prekážky (s výnimkou 1. úseku) až po prevzatí prúdnic C - štafety.

#### 11. Stratové body

Jeden stratový bod je jedna trestná sekunda. Tento čas sa pripočíta k dosiahnutému času. Stratové body sa udeľujú za nevykonaný, resp. nesprávne vykonaný predpísaný úkon, za každý prípad 10 bodov.

Za nevykonanie - nesprávne vykonanie úkonu považujeme:

- neprekonanie, resp. nesprávne prekonanie prekážok,
- nesprávne vykonanie odovzdávky štafety,
- nespojenie, resp. nesprávne spojenie hadíc a prúdnic, rozdeľovača,
- neodloženie, resp. nesprávne odloženie hadice a PHP na podložku,
- opustenie dráhy súťažiacim obidvomi nohami počas plnenia disciplíny.

Súťažný kolektív sa nehodnotí v týchto prípadoch:

- ak nenastúpi ako kolektív, resp. niektorí súťažiaci na danom úseku dráhy v stanovenom časovom limite,
- ak sa dopustí dvoch chybných štartov,
- ak súťažiaci na deviatom úseku nedosiahne cieľovú čiaru s prúdnicou,
- ak súťažiaci v priebehu plnenia disciplíny alebo po opustení svojej dráhy prekáža súťažiacemu iného kolektívu.

12. Čas plnenia disciplíny sa meria od znamenia k štartu až do okamžiku, kedy posledný súťažiaci prebehne cieľovou čiarou. Čas sa meria v sekundách na jedno desatinné miesto.

### **Požiarny útok s vodou**

V požiarnom útoku s vodou (ďalej len požiarny útok) súťaží veliteľ a 8 členov s prilbou a môžu použiť služobný alebo bojový opasok. Organizátori okresných kôl rozhodnú o prípadnej obsluhu motorovej striekačky dospelým strojníkom a uskutočnení jedného alebo dvoch súťažných pokusov. Krajské kolá prebiehajú podľa týchto pravidiel. O počte pokusov rozhodne príslušný štáb súťaže. V prípade dvoch pokusov do hodnotenia sa započítava lepší z dosiahnutých časov.

#### **Náradie na požiarny útok**

Náradie na požiarny útok sa skladá z:

- 1 ks prenosná motorová striekačka schváleného typu bez viečka,
- 2 ks nasávacie hadice s dĺžkou 1,6 m, priemer 110 mm so skrutkovým spojením,
- 1 ks sací kôš s priemerom 110 mm so spätnou klapkou alebo ventilom bez úprav,
- 1 ks rozdeľovač s ľubovoľnými ventilmi bez úprav,
- 2 ks hadíc B priemer 75 mm, izolovaných s dĺžkou 10 m ( $\pm 0,5$  m), s minimálnou šírkou plochej hadice 113 mm,
- 4 ks hadíc C priemer 52 mm izolovaných s dĺžkou 10 m ( $\pm 0,5$  m), s minimálnou šírkou plochej hadice 79 mm.

Hadice sa merajú voľne položené bez nat'ahovania.

- 2 ks prúdnic C, priemer výstrekovej hubice  $\varnothing 12,5$  mm ( $\pm 0,1$  mm), dĺžky 40 – 50 cm,

- 2 ks kľúče na polospojky.  
Je povolené používať poistky proti rozpojeniu polospojok.
- 1 ks pretlakový ventil B (priemer vstupu a výstupu 75 mm), nastavený na maximálny tlak 0,3 MPa v dopravnom vedení a príslušenstvo pretlakového ventilu pre odvod vody mimo základne. Príslušenstvo pretlakového ventilu môže pozostávať:
  - zo zariadenia, ktoré pretlakový ventil zaistí v ľubovoľnej polohe na výtláčnom hrdle motorovej striekačky,
  - prechodu B/C,
  - špeciálneho kolena C,
  - odvádzacej hadice C,
  - zariadenia na aretáciu nastavených hodnôt na pretlakovom ventile.

Nastavenie pretlakového ventilu musí byť zabezpečené proti zmene nastavených hodnôt po celú dobu súťaže.

Je povolené použitie podložky ako značky na spojenie nasávacích hadíc max. rozmerov 50 x 50 cm a ochrana ostrých hrán na nádrži s vodou.

Vzdialenosti:

- štartovacie čiary od stredu plošiny (základne): - 5 m,
- čiara hranice striekania od stredu plošiny: - 35 m,
- čelo terčov od hranice striekania: - 5 m,
- vzdialenosť medzi osami terčov: - 5 m,
- čelo nádrže na vodu od okraja plošiny: - 2 m.
- ľavý bok nádrže umiestnený v predĺženej osi plošiny v smere bočného štartu

Terč pre požiarny útok – skladá sa z oceľovej konštrukcie so štítom, nádržky a zo signalizačného zariadenia. Štít má rozmery 50 x 50 cm, v strede ktorého je otvor s priemerom 50 mm a je umiestnený uprostred štítu vo výške 160 cm nad zemou. Na zadnej strane štítu je nádržka s objemom 15 l. Terč musí signalizovať naplnenie 10 l vody do nádržky. Signalizácia môže byť mechanická alebo elektronická. Na okresných a územných kolách sa povoľuje použitie sklápacích terčov.

Plošina pre motorovú striekačku a náradie má rozmery 2 m x 2 m a výšku do 10 cm. Môže byť vyznačená prípadne zhotovená z dreva alebo iného vhodného materiálu.

Nádrž na vodu má tvar kvádra s výškou steny 0,8 m od povrchu dráhy, ale nie viac ako 0,9 m. Objem nádrže je minimálne 0,8 m<sup>3</sup>. Nádrž môže byť zhotovená z ľubovoľného materiálu.

Motorová striekačka musí spĺňať požiadavky bezpečnosti a ochrany zdravia pri práci. Súťažiaci používajú vlastné náradie a motorové striekačky, ak organizátor nerozhodne inak. Súťažné družstvo mladých hasičov musí pred otvorením súťaže, ak organizátor súťaže nerozhodne inak, predložiť náradie na kontrolu.

Ak súťažné družstvo mladých hasičov použije iné náradie ako to, ktoré bolo organizátorom súťaže skontrolované a označené, bude diskvalifikované.

Nedostatky, ktoré vznikli na motorovej striekačke a náradí, ktoré si prinieslo družstvo mladých hasičov, nebudú pri podaní protestu uznané a neoprávňujú na opakovanie pokusu. Organizátor súťaže môže rozhodnúť o tom, že nebude vykonávať technickú kontrolu náradia pred súťažou, ale bude vykonávať náhodnú kontrolu maximálne do 10-tich minút po ukončení pokusu. Ak náradie nebude zodpovedať parametrom uvedeným v tomto súťažnom poriadku, nebude pokus družstvu mladých hasičov uznaný.

### **Plnenie disciplíny požiarny útok**

Družstvo mladých hasičov pri plnení disciplíny požiarny útok má k dispozícii najmenej 800 l vody. Nádrž na vodu sa počas plnenia disciplíny požiarny útok dopĺňa v prípade, ak sa na disciplíne plnia nástrekové terče. Družstvo mladých hasičov v zložení veliteľ a 8 členov si pripraví na základňu za pomoci technickej čaty motorovú striekačku, napojí na ňu pretlakový ventil a taktiež si pripraví na základňu všetko náradie potrebné na vykonanie požiarného útoku. Čas na prípravu základne začína plynúť od výzvy rozhodcu na prípravu. Uloženie náradia na základni je ľubovoľné,

nesmie však prečnievať cez okraj základne. Je zakázané používať pomôcky a materiál, ktorý nepatrí medzi náradie na požiarne útok a zvyhodňuje vykonanie pokusu. Zuby polospojok a polospojky sa nemôžu vzájomne dotýkať, medzi zubami polospojok musí byť minimálna medzera na kontrolnú šablónu. Po ukončení doby prípravy na požiarne útok sa nesmie žiadny z členov súťažného družstva mladých hasičov vrátiť na základňu a manipulovať s uloženým náradím. Štart kompletného družstva mladých hasičov sa povoľuje zo zadnej alebo bočnej strany základne. Na pokyn hlavného rozhodcu členovia družstva mladých hasičov nastúpia na štartovaciu čiaru. Pred vykonaním požiarneho útoku naštartuje dospelý strojník motorovú striekačku. Povel k štartu sa dáva až keď je stroj v chode. Na signál štartéra „PRIPRAVIŤ SA“ – „POZOR“ a disciplínu odštartuje pomocou zástavky, píšťalky, štartovacej pištole alebo povlom „VPRED“ vybehne súťažné družstvo mladých hasičov zo štartovacej čiary, zloží prírodné vedenie – sací kôš musí byť naskrutkovaný pred ponorením do nádrže a po vytiahnutí z nádrže nesmie odpadnúť. Určený člen kolektívu obsluhuje pod dozorom dospelého strojníka motorovú striekačku a bez priamej pomoci, po spojení sacích hadíc a sacieho koša, za použitia vývevy zavodní čerpadlo. Nesmie začať pridávať plyn skôr, než je prírodné vedenie vložené do vody. Ak hrozí nebezpečie poškodenia stroja, poverená osoba (dospelý strojník) má právo zasiahnuť. Dospelý strojník zodpovedá za bezpečnú obsluhu striekačky. Takýto pokus sa neopakuje. Ďalej súťažné družstvo mladých hasičov ľubovoľným spôsobom vytvorí dopravné vedenie, útočné prúdy a nastrieka do oboch terčov vodu. Požiarne útok sa považuje za skončený vtedy, ak obidva terče signalizujú ukončenie.

Požiarne útok musí byť ukončený do dvoch minút po štarte. Po ukončení pokusu môžu súťažiaci prírodné vedenie rozpojiť iba na pokyn rozhodcu. Ak sa pri požiarne útok zraní niektorý člen družstva mladých hasičov, môže namiesto neho úlohu dokončiť ktorýkoľvek člen súťažiaceho družstva.

### **Hodnotenie a trestné body**

- ak nie je sací kôš naskrutkovaný na nasávaciu hadicu pred vložením do nádrže a po ukončení požiarneho útoku (vybraní prírodného vedenia z vodného zdroja) odpadne .....10 bodov,
- ak ktorýkoľvek člen kolektívu prešliapne nástrekovú čiaru, za každého člena ..... 10 bodov,
- ak je pridávaný plyn pred ponorením sacieho koša do vodného zdroja ..... 10 bodov,
- za nezavodenie čerpadla za pomoci vývevy ..... 10 bodov.

Pokus je neplatný:

- ak strieka útočný prúd do iného terča (kríženie),
- ak pomôže pri plnení disciplíny iná osoba,
- ak nie je zavodené čerpadlo do 60 sekúnd od zapnutia vývevy, alebo pokus nie je ukončený do 120 sekúnd od vydania povelu k štartu,
- ak kolektív podľa časového harmonogramu nenastúpi na štart,
- ak kolektív nepripraví základňu do 5 minút od pokynu rozhodcu.

### **Úloha a činnosť rozhodcov**

Zloženie rozhodcovských komisií schvaľuje príslušný štáb súťaže. Funkciu rozhodcu vykonávajú odborne pripravení a fyzicky zdatní členovia DPO SR. Funkčné označenie rozhodcov zabezpečí organizátor súťaže. Každý rozhodca plní svoju úlohu v súlade so svojím zameraním v zmysle pravidiel pre celoštátnu hru Plameň a pokynov hlavného rozhodcu a príslušného štábu súťaže.

Rozhodcovia nesmú poskytovať fyzickú pomoc pri príprave náradia a tiež zasahovať a odstraňovať závady pri technických nedostatkoch pretekárov vo všetkých disciplínach doukončenia hodnotenia hodnoteného pokusu. Rozhodcovia nesmú pred súťažou a v jej priebehu požívať alkohol, drogy a iné podporné prostriedky, ktoré by ovplyvňovali správnosť ich rozhodovania. Rozhodcovia v priebehu plnenia a hodnotenia nefajčia, dodržiavajú zásady ustrojenia a ďalšie princípy etiky. Výstroj rozhodcov určuje príslušný štáb súťaže, ktorý zabezpečí pre ich činnosť

d'alsie potrebne pomôcky a dokumentáciu. Náklady spojené s účasťou rozhodcu hradí poriadateľská organizácia DPO SR.

## **Činnosť rozhodcov**

### **Teória**

Rozhodcovskú komisiu tvorí rozhodca disciplíny a ďalší dvaja rozhodcovia. Každý rozhodca kontroluje odpovede z jednej oblasti. Záznam o výsledku teórie vykonáva a podpisom potvrdzuje rozhodca disciplíny a veliteľ kolektívu. Vylosované otázky sa po odchode kolektívu zaradia opäť do príslušnej oblasti

### **Požiarneho útoku CTIF**

Rozhodcovia a časomerači sú rozmiestnení takto:

- a) na štartovej a cieľovej čiare rozhodca číslo jedna v prvom úseku dráhy hodnotí prekonanie prekážok vodnej priekopy a bariéry, rozvinutie hadice C, zároveň pôsobí ako časomerač číslo jedna,
- b) rozhodca číslo dva hodnotí v prvom úseku dráhy prekážky, tunel a lávku, a na tomto úseku rozvinutie hadíc C, zároveň pôsobí ako časomerač číslo dva,
- c) rozhodca číslo tri hodnotí v druhom úseku dráhy prácu s ručnou striekačkou, kontroluje, či bola úloha splnená a či veliteľ družstva správne zaujal svoje miesto a toto miesto opustil zároveň s číslami dva a tri,
- d) rozhodca číslo štyri hodnotí v treťom úseku dráhy viazanie uzlov,
- e) rozhodca číslo päť hodnotí určovanie technických prostriedkov,

Každý rozhodca hodnotí iba svoj úsek dráhy.

Rozhodca disciplíny funguje ako časomerač a hodnotí všetky úseky dráhy, zapisuje čas a stratové body do bodovacieho záznamu, hodnotenie vykoná až po spätnom dohovore u jednotlivých úsekových rozhodcov, zodpovedných za ich úsek dráhy a to preto, aby sa vylúčilo dvojité rozhodnutie. S hodnotením oboznámi veliteľa kolektívu, ktorý svojím podpisom potvrdí výsledok.

### **Štafetový beh na 400 metrov s prekážkami**

Rozhodcovskú komisiu pre jednu súťažnú dráhu tvoria rozhodca disciplíny, deväť úsekových rozhodcov, traja časomerači. Rozhodca disciplíny vykonáva záznam dosiahnutého času a trestných bodov do bodovacieho záznamu, ktorý podpisuje. S hodnotením oboznámi veliteľa družstva, ktorý svojím podpisom výsledok potvrdí.

Každý rozhodca kontroluje a hodnotí činnosť iba na pridelenom úseku, v súlade s pravidlami hry Plameň a pokynmi rozhodcu disciplíny. Získané nedostatky hlási úsekový rozhodca rozhodcovi disciplíny dohodnutou formou (rádiostanica, zástavky, ústne).

### **Požiarneho útoku s vodou**

Rozhodcovskú komisiu pre požiarneho útoku s vodou tvoria: rozhodca disciplíny, traja rozhodcovia, traja časomerači, jeden časomerač - rozhodca pri motorovej striekačke. Rozhodca disciplíny plní úlohu štartéra, vykonáva záznam dosiahnutého času a trestných bodov do bodovacieho záznamu, ktorý podpisuje. S hodnotením oboznamuje veliteľa kolektívu, ktorý svojím podpisom výsledok potvrdí.

Rozhodca číslo jedna kontroluje prípravu základne, tvorenie prírodného vedenia. Rozhodca číslo dva kontroluje tvorenie dopravného vedenia a jeho pripojenie na stroja rozdeľovač. Rozhodca číslo tri kontroluje tvorenie útočných prúdov, ich spojenie a pripojenie na rozdeľovač a prúdnice. Súčasne kontroluje postavenie členov kolektívu pri prúdnicach, či nebola prešliapnutá nástreková čiara. Pri použití nástrekových terčov kontroluje ich úplné vypustenie a následné zatvorenie.

## Časomerači

Na každej disciplíne, okrem teórie, čas merajú traja časomerači. Časomerači pôsobia nezávisle na sebe. Čas nameraný na stopkách zrušia časomerači až na pokyn rozhodcu disciplíny (čas sa dá skontrolovať veliteľovi kolektívu). Časomerači používajú na disciplíne stopky rovnakého druhu. Pri meraní tromi časomeračmi sa výsledný počíta stredný čas. Pri meraní dvomi časomeračmi výsledným časom je priemer oboch časov. Pri všetkých disciplínach hry Plameň sa meria čas s presnosťou na jednu desatinu sekundy (ak sa meria stopkami). Meranie času v jednom pokuse musí byť vykonané rovnakým spôsobom - ručne alebo elektronicky.

## Pretek jednotlivca

Trať je dlhá 50 metrov a má šírku minimálne 2,5 metra. Môže byť pripravená na rôznom povrchu, podľa daných podmienok. Vo vzdialenosti 15 m od štartu je čiara na postavenie 2 ks hadíc C 52 o dĺžke 10 metrov  $\pm$  0,5 metra, ktoré sú zvinuté v kotúčoch. Vo vzdialenosti 35 m je čiara pre umiestnenie rozdeľovača.

### Postup pri plnení disciplíny

Pretekár sa zahlásí u rozhodcu disciplíny a na jeho pokyn si pripraví náradie a nastúpi na štartovnú čiaru. Príprava náradia musí byť vykonaná do 3 minút od tohoto povelu. Náradie dodá štáb súťaže. Môže byť použité aj vlastné náradie, o čom rozhoduje príslušný štáb súťaže, ktorý vyrozumie súťažiacich prostredníctvom DHZ formou organizačného zabezpečenia.

Pretekár je ustrojený v hasičskej rovnošate, ktorá zakrýva lakte a kolená. Môže použiť služobný opasok.

Na štart nastupuje pretekár vyzbrojený prúdnicou C bez uzáveru, o minimálnej dĺžke 25 cm.

Na povel štartéra (hlasom, zástavkou, štartovacou pištoľou a pod.) beží pretekár k hadiciam, ktoré nadvihne, rozvinie, hadice spojí, jednu polospojku napojí na rozdeľovač, druhú na prúdnicu ešte pred cieľovou čiarou a prebehne cieľovú čiaru. Po prebehnutí odloží napojenú prúdnicu za cieľovou čiarou ku kontrole. Všetky spoje musia byť spojené na oba ozuby.

O použití hadíc, rozdeľovača, prúdnice so spojkami ROTT a štartovacích blokoch rozhoduje príslušný štáb súťaže. Ak pretekár chce použiť vlastné náradie, toto musí zodpovedať súhlasu príslušného štábu a týmto pravidlám.

Pretekár musí ukončiť pokus v predpísanom výstroji.

Každý pretekár má možnosť dvoch pokusov. Započítava sa vždy lepší dosiahnutý výsledok. Pri rovnosti dosiahnutých časov dvoch a viacerých pretekárov o umiestnení rozhoduje lepší druhý pokus. Táto zásada platí len pre umiestnenie na prvom až treťom mieste.

### Hodnotenie preteku jednotlivca

Pokus je neplatný:

- ak pretekár nenastúpi na štart po vyzvaní alebo podľa časového harmonogramu,
- po druhom predčasnom štarte,
- ak pretekár nesplní niektorú z predpísaných úloh,
- ak neukončí pokus v predpísanom výstroji.

### Výkonnostné triedy

Odznak výkonnostnej triedy (ďalej VT) v preteku jednotlivca získa pretekár, ktorý splní predpísaný časový limit. Limity každoročne stanoví RKM DPO.

Výkonnostná trieda má tri stupne, pričom odznak I. VT je najvyšší a plní sa od okresného resp. územného kola hry Plameň. Odznak VT sa pri obhajobe neudeľuje.

## **Záverečné ustanovenie**

Tieto pravidlá boli prerokované a schválené Snemom DPO SR dňa 19. apríla 2008. Výkladom a realizáciou je poverená RKM v spolupráci so Sekretariátom DPO SR.

**Pravidlá nadobúdajú účinnosť dňom 1. január 2009.**

**Týmto sa rušia doterajšie pravidlá zo dňa 1. januára 2004 pre tento úsek činnosti DPO SR.**

### **Obrazová príloha:**

1. Nákres dráhy požiarneho útoku CTIF
2. Uzlový stojan
3. Stojan na technické prostriedky
4. Bariéra na požiarne útok CTIF
5. Lávka na požiarne útok CTIF
6. Uzly: a/ Plochá spojka  
b/ Tesársky uzol  
c/ Lodná slučka  
d/ Úväz na prúdnici
7. Tunel na požiarne útok CTIF
8. Nástreková stena na požiarne útok CTIF pohľad
9. Nástreková stena na požiarne útok CTIF rez
10. Nákres dráhy štafetový beh na 400 metrov s prekážkami
11. Stojany s latkou
12. Ľahkoatletická prekážka
13. Rebríková stena
14. Podložka pod hadicu C a PHP
15. Nákres rozvinutého požiarneho útoku s vodou
16. Nákres preteku jednotlivca

nástupná plocha  
k ohláseniu ukon  
enia  
disciplíny

stojan pre tech. prostriedky

úložná plocha (0,5×2 m)

nástreková stena

hranica striekania

2 ks džber, striek.  
2 ks 10l nádoby s vodou

lávka

tunel

bariéra

vodná priekopa

4 ks hadica C  
pevná spojka C

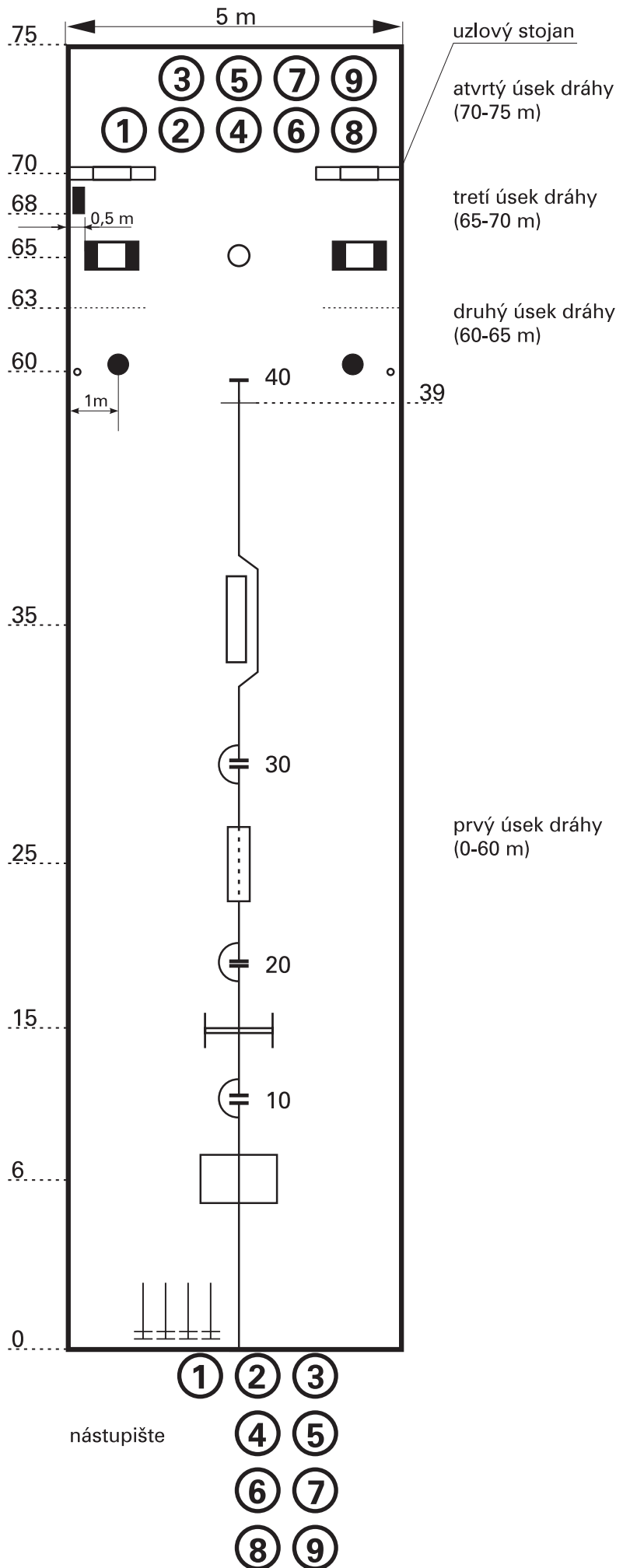

Obr. č. 1



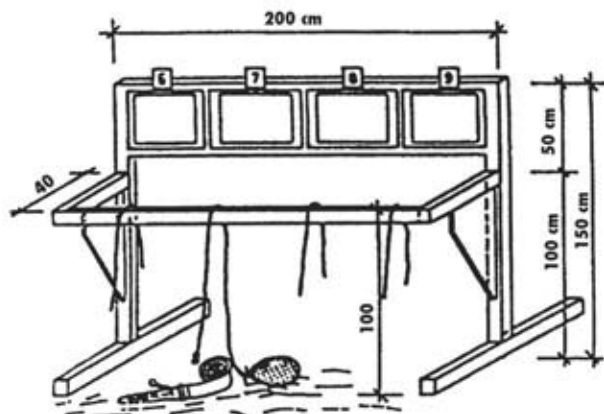

Obr. č. 2

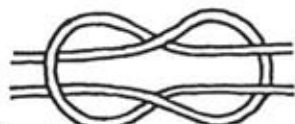

Obr. č. 6/a

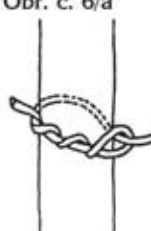

Obr. č. 6/b

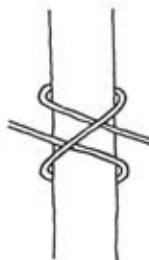

Obr. č. 6/c

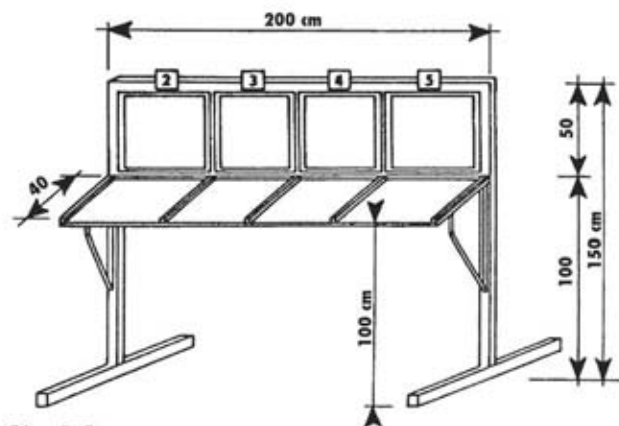

Obr. č. 3

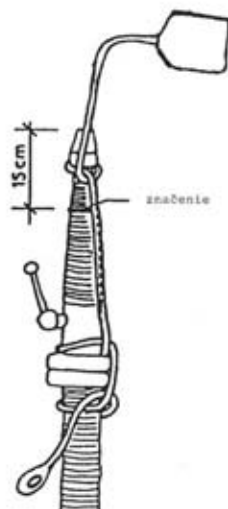

Obr. č. 6/d

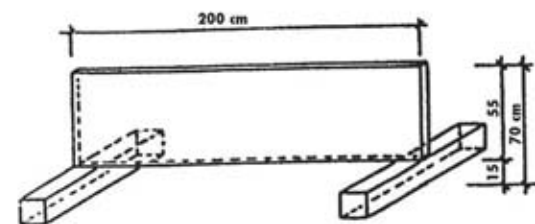

Obr. č. 4

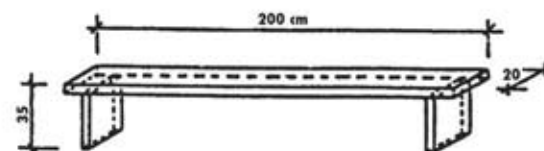

Obr. č. 5

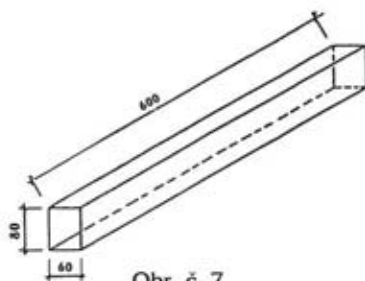

Obr. č. 7

**Celkový pohľad – štafetový beh  
na 400 metrov s prekážkami**

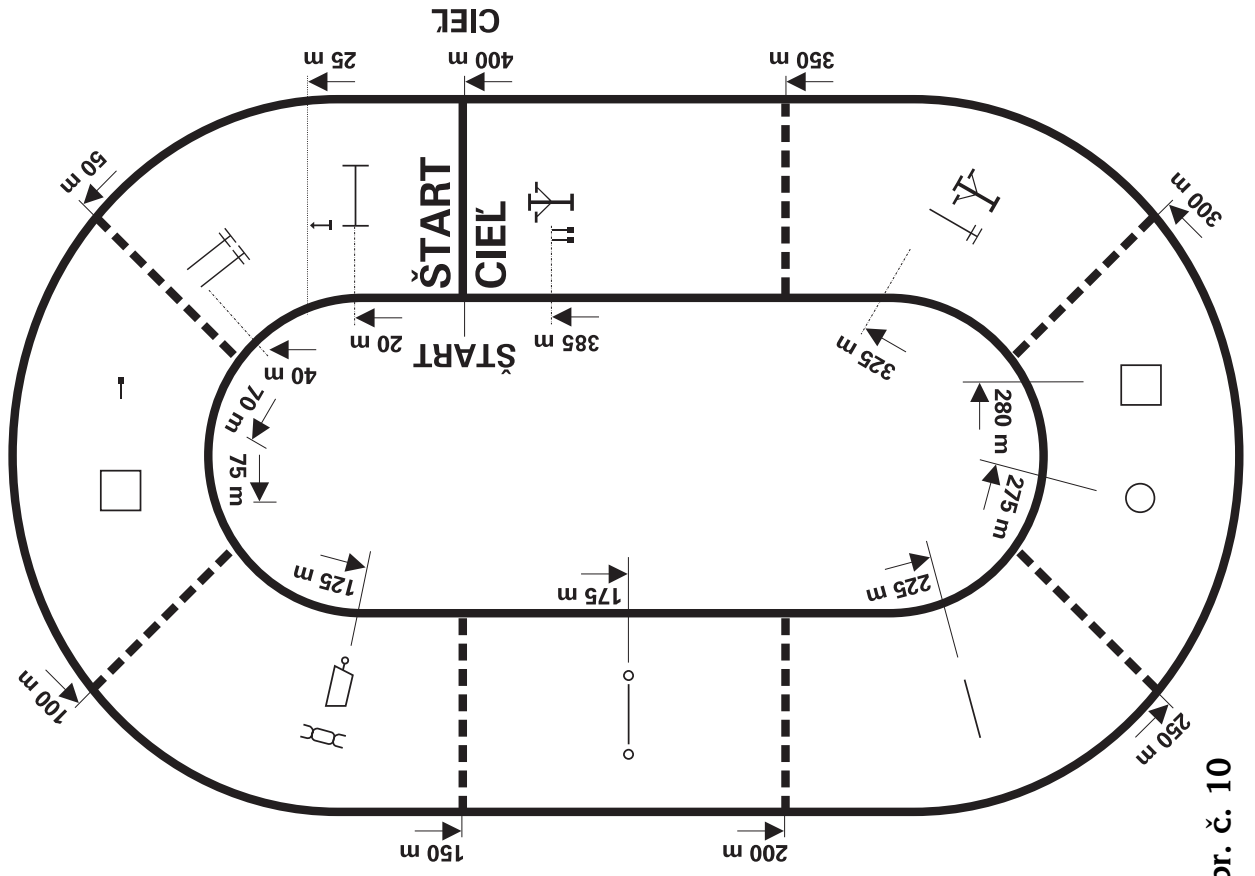

Obr. č. 10

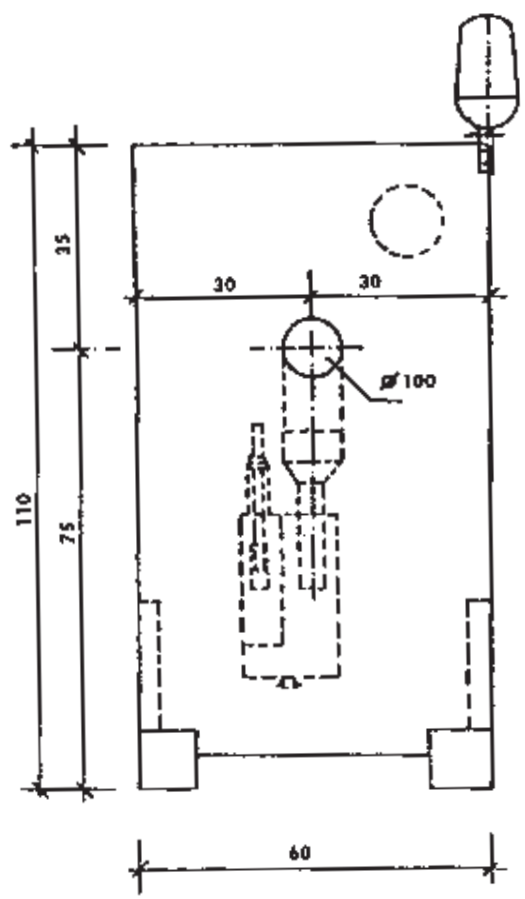

Obr. č. 8

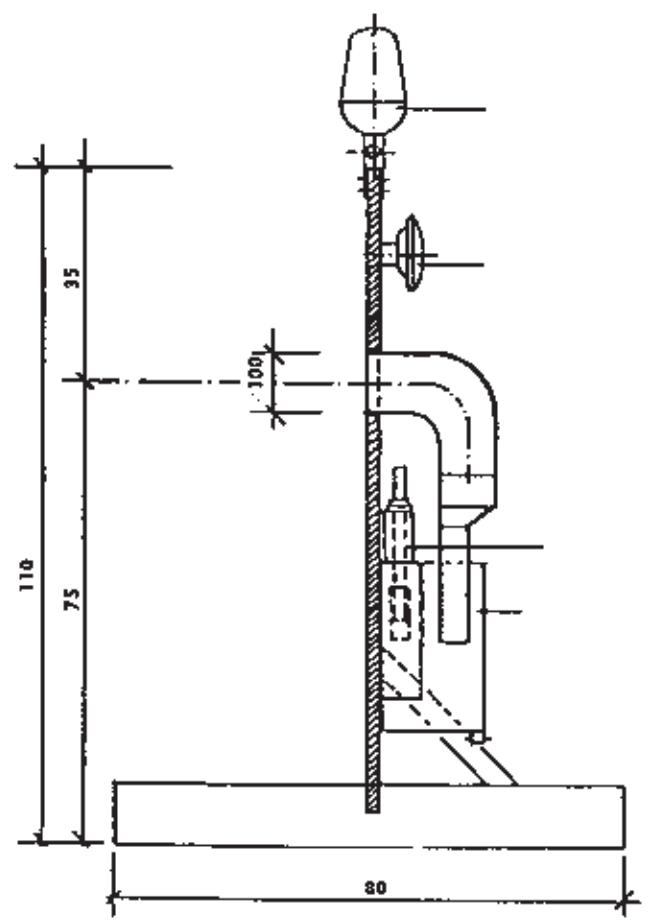

Obr. č. 9

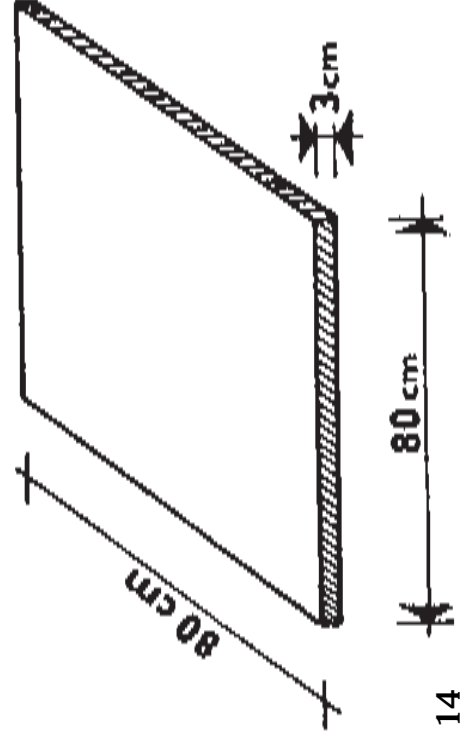
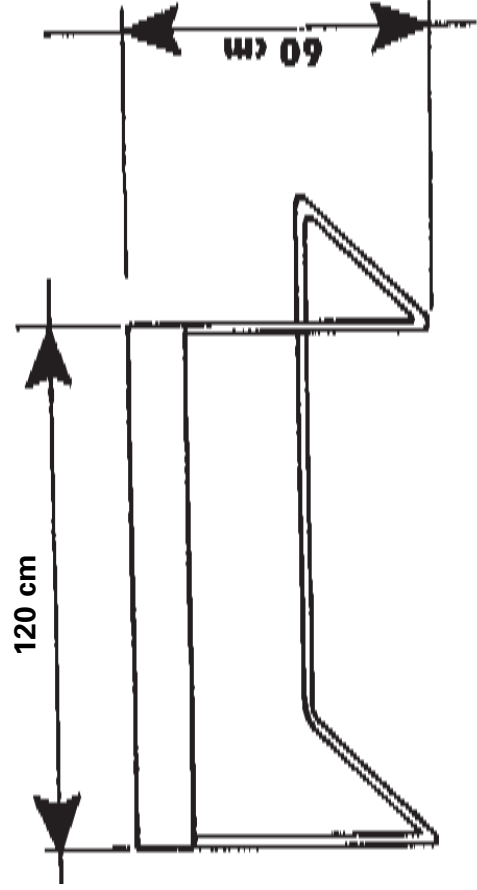
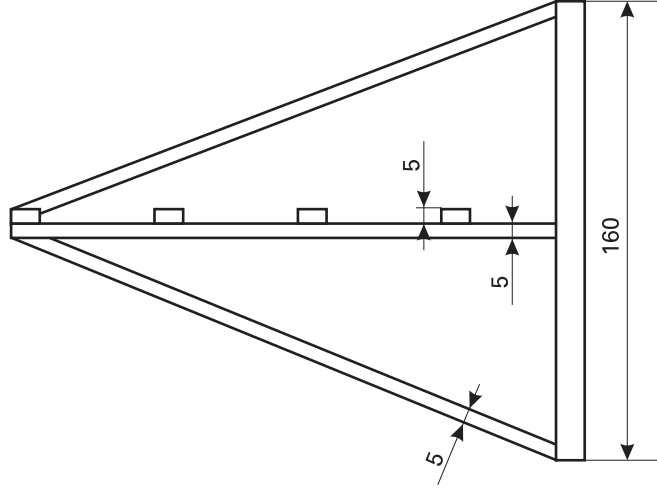
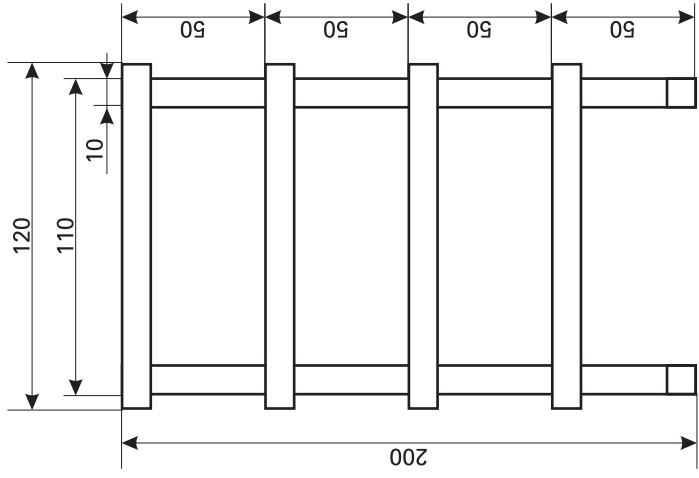
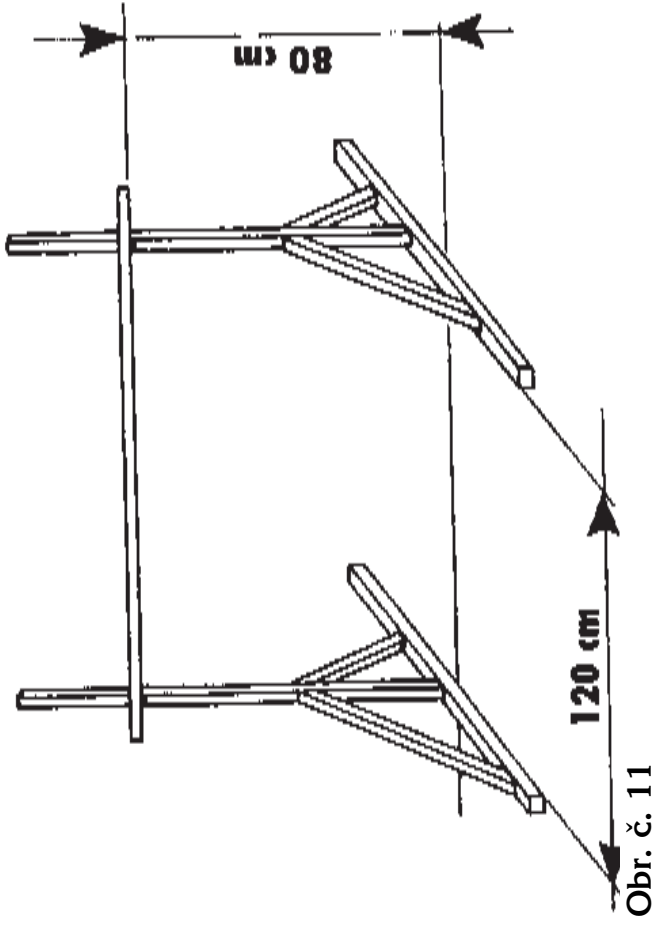

Obr. č. 11

Obr. č. 12

Obr. č. 13

Obr. č. 14

